

SepaLift

Der mobile Separator

The mobil separator

- 1 Zwei Pressschneckenseparatoren PSS 2.2-400 |
Two press screw separator PSS 2.2-400
- 2 Hydraulisch schwenkende Hubeinheit |
Frame-mounted with hydraulic swivelling device
- 3 Abförderpumpe | Discharge pump
- 4 Steuerung | Control unit
- 5 Zuförderpumpe | Feeding pump
- 6 Schneidfilter | Cutting System





Maximale Effizienz und Flexibilität in der Separation

Mit dem SepaLift präsentiert Stallkamp einen hochmodernen Separator für maximale Leistungsfähigkeit und größtmögliche Mobilität. Das kompakte Komplettsystem vereint eine leistungsstarke Zu- und Abförderpumpe, eine Separatoreinheit mit zwei Separatoren sowie einen integrierten Schneidfilter in einer Einheit.

Höhenverstellung für vielseitigen Einsatz:

Besonders praktisch: Dank der integrierten Hydraulik lässt sich die Separatoreinheit auf eine Auswurfhöhe von bis zu 4,10 Metern ausfahren. So können feste Bestandteile des Mediums problemlos über Fahrsilowände ausgeworfen werden – schnell, sicher und zuverlässig.

Maximale Mobilität

Für den flexiblen Einsatz ist der SepaLift mit Gabelstapler-taschen im Rahmen sowie einer Dreipunkt-Aufnahme zur Nutzung mit dem Traktor ausgestattet. Damit bleibt er sowohl auf dem Hof als auch im Außeneinsatz jederzeit mobil und flexibel.

Maximum efficiency and flexibility in separation

With the SepaLift, Stallkamp presents a separator for maximum performance and mobility. The compact complete system combines a powerful feed and discharge pump, a separator unit with two separators, and an integrated cutting filter in a single unit.

Height adjustment for versatile use:

Particularly practical: thanks to the integrated hydraulics, the separator unit can be extended to an ejection height of up to 4.10 meters. This allows solid components of the medium to be ejected easily over silo walls – quickly, safely, and reliably.

Maximum mobility

For flexible use, the SepaLift is equipped with forklift pockets in the frame and a three-point mount for use with a tractor. This means it remains mobile and flexible at all times.

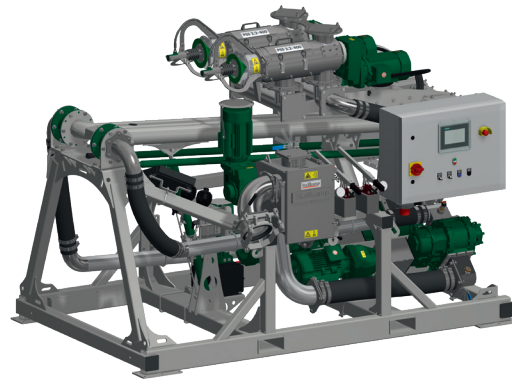

Fakten und Vorteile des SepaLift

- Maximale Reichweite: Hohe Auswurfhöhe für müheloses Überschütten von Wänden und Fahrsilos.
- Doppelte Leistung: Zwei Separatoren und zwei starke Drehkolbenpumpe ermöglichen besonders hohen Durchsatz – effizient und zuverlässig.
- Flexibel mobil: Transport per Traktor oder Gabelstapler dank integrierter Aufnahmen.
- Platzsparend und praktisch: Hydrauliksystem ermöglicht einfaches Einfahren für kompakte Lagerung und schnellen Einsatz.

Facts and advantages of the SepaLift

- Maximum reach: High discharge height for effortless transfer over walls and into silos.
- Double the performance: Two separators and a powerful rotary lobe pump enable particularly high throughput – efficient and reliable.
- Flexible mobility: Transport by tractor or forklift truck thanks to integrated mountings.
- Space-saving and practical: Hydraulic system enables easy retraction for compact storage and quick deployment.

Ihr Vorteil

Der SepaLift kombiniert modernste Separationstechnik mit praxisorientierter Mobilität – für eine saubere, effiziente und wirtschaftliche Fest-Flüssig-Trennung.

Your advantage

The SepaLift combines state-of-the-art separation technology with practical mobility – for clean, efficient, and economical separation.

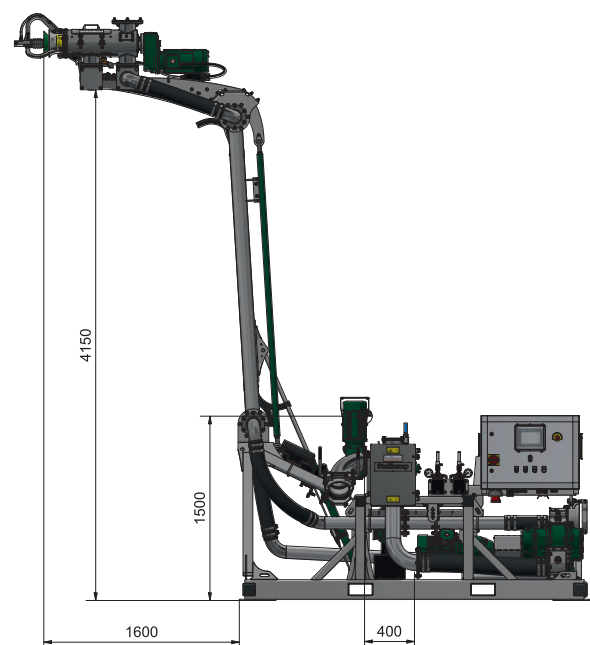
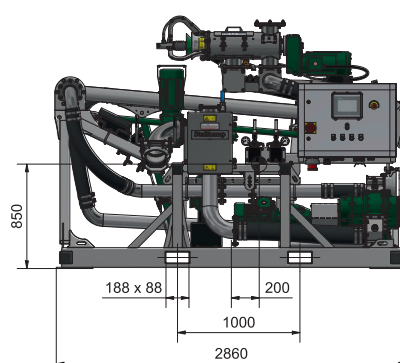
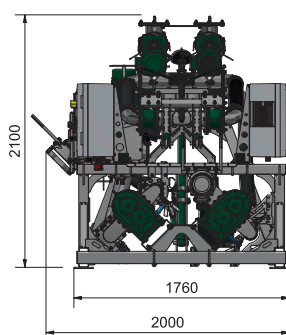



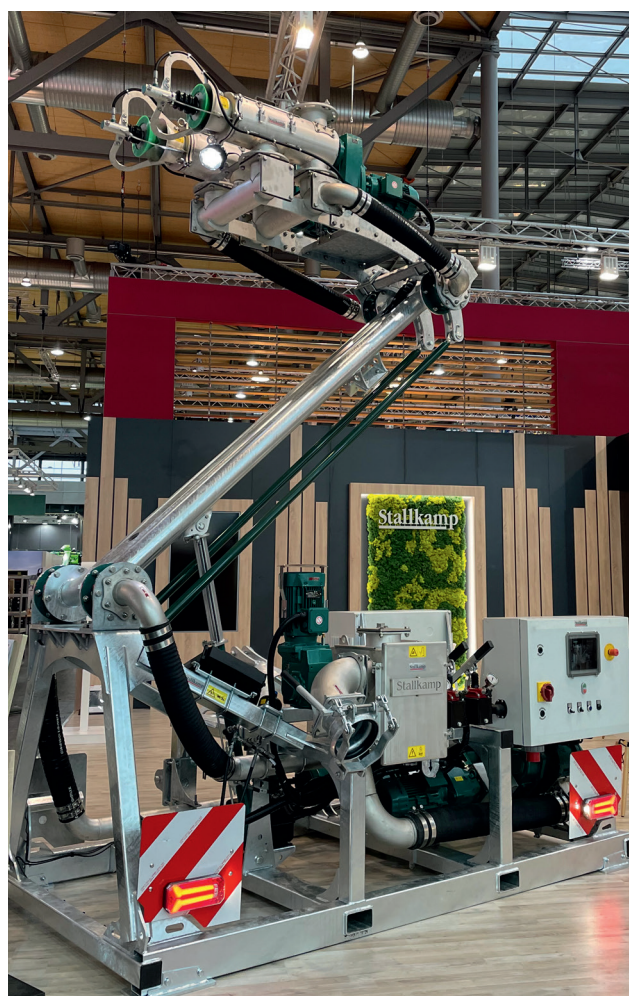

Alle Angaben in diesem Prospekt erfolgten nach bestem Wissen und beruhen auf sorgfältiger Prüfung; eine Haftung ist ausgeschlossen. All details in this brochure are given in accordance with the best of knowledge and are carefully checked; liability is not accepted.

Erich Stallkamp ESTA GmbH
In der Bahler Heide 4 · Industriegebiet West
49413 Dinklage · Germany
T. +49 4443 96 66-0 · F. +49 4443 96 66-60
info@stallkamp.de · www.stallkamp.de

| pumpen
| lagern
| rühren
| separieren